SPLIT SYSTEM**Air Conditioner**

English

Deutsch

Français

Español

Italiano

Ελληνικά

Nederlands

Portugues

Русский

MODELS
(Wall mounted type)

FAQ100BUV1B
FAQ100BVV1B

Thank you for purchasing this Daikin air conditioner. Carefully read this operation manual before using the air conditioner. It will tell you how to use the unit properly and help you if any trouble occurs. After reading the manual, file it away for future reference. Operation: see the remote controller operation manual for details on the names and functions of switches and displays on the remote controller.

Vielen Dank für den Kauf einer Klimaanlage von Daikin. Bitte lesen Sie diese Bedienungsanleitung vor der Inbetriebnahme des Gerätes gründlich durch. Hier wird erklärt, wie das Gerät richtig eingesetzt wird und was bei Störungen zu tun ist. In dieser Anleitung wird nur das Innenaggregat beschrieben. Verwenden Sie diese Anleitung zusammen mit der Bedienungsanleitung des Außenaggregats. Nach dem Lesen der Anleitung legen Sie diese griffbereit zum Nachschlagen auf. Bedienung: In der Bedienungsanleitung für die Fernbedienung finden Sie Details zu den Bezeichnungen und Funktionen der Schalter und Anzeigen auf der Fernbedienung.

Nous vous remercions pour votre acquisition de ce climatiseur Daikin. Lisez attentivement ce manuel avant d'utiliser le climatiseur. Il vous expliquera comment vous servir correctement de l'appareil et vous guidera en cas de problème. Lorsque vous aurez lu le manuel, rangez-le afin de pouvoir vous y référer ultérieurement. Fonctionnement: consultez le mode d'emploi de la télécommande pour les détails concernant le nom et la fonction des touches et affichages de la télécommande.

Le agradecemos la compra de este acondicionador de aire Daikin. Lea cuidadosamente el manual de funcionamiento antes de utilizar el acondicionador de aire. Dicho manual le indicará cómo utilizar adecuadamente la máquina y le ayudará en caso de avería. Después de leer el manual, consérvelo para consultas futuras. Funcionamiento: consulte el manual de uso del control remoto para obtener detalles sobre los nombres y funciones de los interruptores y pantallas en el control remoto.

La ringraziamo di aver acquistato questo condizionatore d'aria Daikin. Leggere attentamente questo manuale prima di avviare il condizionatore. Ciò permetterà di usare correttamente l'unità e di ottenere un aiuto in caso di anomalia di funzionamento. Dopo aver letto il manuale, conservarlo in un luogo accessibile per una futura necessità. Funzionamento: Per ulteriori dettagli sui nomi e sulle funzioni degli interruttori e dei display del telecomando, consultare il manuale di istruzioni per l'uso.

Σας ευχαριστούμε που αγοράσατε τη συσκευή κλιματισμού. Διαβάστε προσεκτικά αυτές τις οδηγίες χρήσης πριν να χρησιμοποιήσετε τη συσκευή κλιματισμού. Θα σας πουν πως θα χρησιμοποιήσετε σωστά τη μονάδα και θα σας βοηθήσουν αν εμφανιστούν προβλήματα. Αφού διαβάσετε τις οδηγίες, βάλτε τις στο αρχείο σας για μελλοντική αναφορά.

Λειτουργία: δείτε τις οδηγίες λειτουργίας του τηλεχειριστηρίου για λεπτομέρειες σχετικά με τα ονόματα και τις λειτουργίες των διακοπών και των οθονών του τηλεχειριστηρίου.

Wij danken u voor de aankoop van deze Daikin air conditioner. Lees deze bedrijfshandleiding aandachtig door voordat u de airconditioner gebruikt. Het omvat uitleg over het correcte gebruik van de unit en biedt hulp in geval een storing mocht optreden. Gebruik deze handleiding voor verdere raadpleging. Bedienung: In de handleiding bij de afstandsbediening vindt u meer informatie over de namen en functies van schakelaars en displays op de afstandsbediening.

Obrigado pela sua compra deste aparelho de ar condicionado Daikin. Leia com atenção este manual de operação antes de proceder à utilização do aparelho de ar condicionado. Este indicará-lhe como deverá utilizar a unidade correctamente e ajudá-lo-á no caso de surgir qualquer problema. Depois de ler o manual, guarde-o num local seguro a fim de o poder consultar caso venha a ser preciso. Funcionamento: consulte o manual de funcionamento do controlo remoto para obter informações sobre os nomes e as funções dos comandos e visores no controlo remoto.

Спасибо за покупку данного кондиционера фирмы Daikin. До начала работы с кондиционером внимательно изучите данное руководство по эксплуатации. В нем излагаются правила надлежащего пользования устройством и приводятся рекомендации пользователю по поиску и устранению неисправностей. После изучения руководства сохраните его для обращений в будущем. Эксплуатация: см. руководство по эксплуатации удаленного контроллера для дополнительной информации о названиях и функциях переключателей и дисплеев на удаленном контроллере.

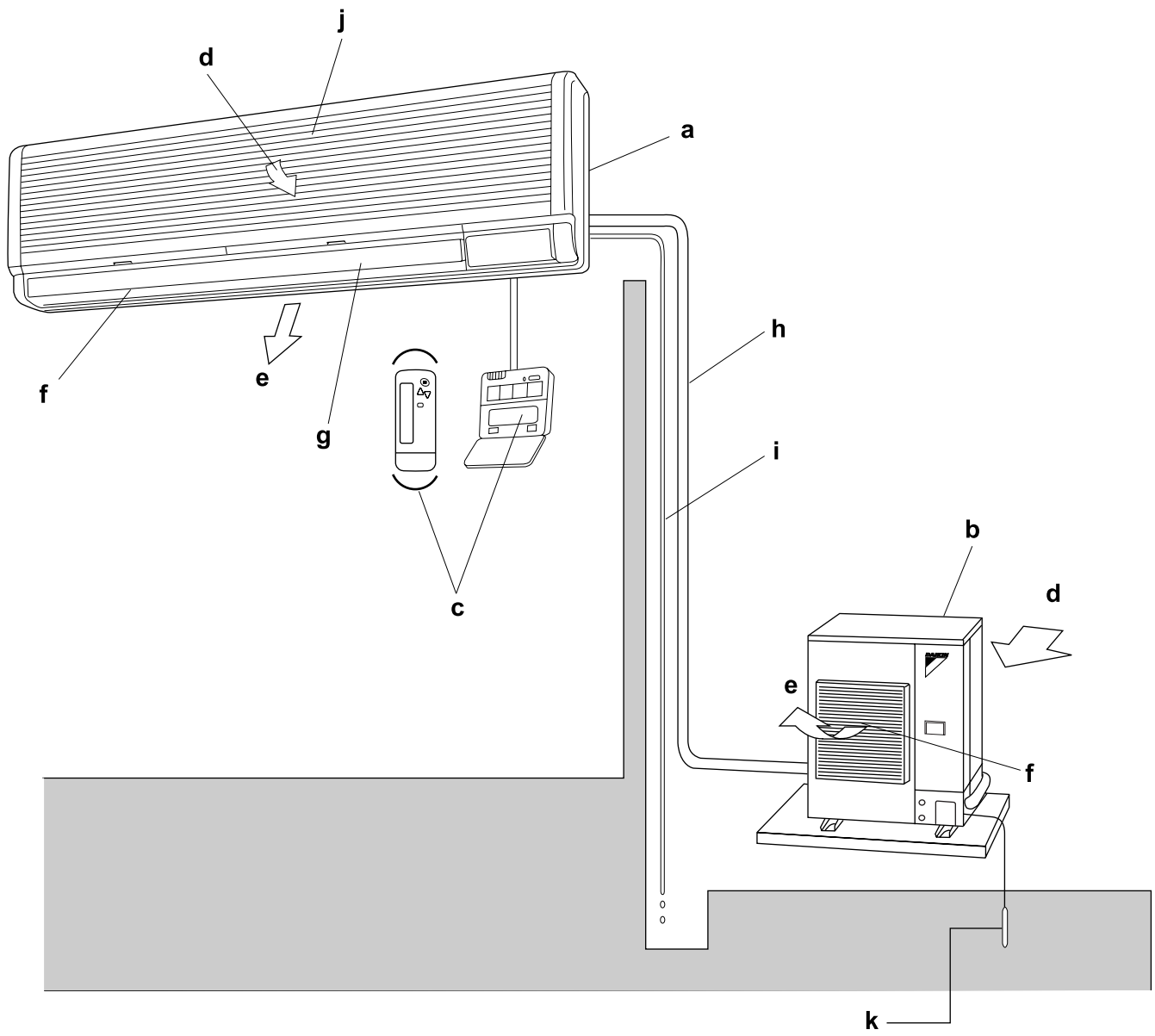

■ DISPOSAL REQUIREMENTS ■ VORSCHRIFTEN ZUR ENTSORGUNG ■ INSTRUCTIONS D'ÉLIMINATION
■ REQUISITOS PARA LA ELIMINACIÓN ■ SPECIFICHE DI SMALTIMENTO ■ ΠΡΟΪΠΟΘΕΣΕΙΣ ΑΠΟΡΡΙΨΗΣ
■ VEREISTEN VOOR HET OPRUIJEN ■ REQUISITOS PARA A ELIMINAÇÃO

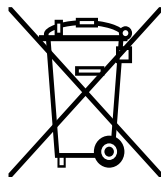

(GB) Disposal requirements

Your air conditioning product is marked with this symbol. This means that electrical and electronic products shall not be mixed with unsorted household waste.

Do not try to dismantle the system yourself: the dismantling of the air conditioning system, treatment of the refrigerant, of oil and of other parts must be done by a qualified installer in accordance with relevant local and national legislation.

Air conditioners must be treated at a specialized treatment facility for re-use, recycling and recovery. By ensuring this product is disposed of correctly, you will help to prevent potential negative consequences for the environment and human health. Please contact the installer or local authority for more information.

Batteries must be removed from the remote controller and disposed of separately in accordance with relevant local and national legislation.

(D) Vorschriften zur Entsorgung

Ihre Klimaanlage ist mit diesem Symbol gekennzeichnet. Das bedeutet, dass elektrische und elektronische Produkte nicht mit unsortiertem Haushaltsabfall entsorgt werden dürfen.

Versuchen Sie auf keinen Fall das System selbst zu demontieren. Die Demontage des Klimaanlage-Systems sowie die Handhabung von Kältemittel, Öl und möglichen weiteren Teilen muss von einem qualifizierten Monteur gemäß den entsprechenden örtlichen und staatlichen Bestimmungen vorgenommen werden.

Klimaanlagen müssen bei einer fachkundigen Einrichtung für Wiederverwendung, Recycling und Wiedergewinnung aufbereitet werden. Indem Sie dieses Produkt korrekt entsorgen, helfen Sie potenzielle negative Folgen für die Umwelt und die Gesundheit der Menschen zu vermeiden. Nehmen Sie bitte hinsichtlich weiterer Informationen Kontakt auf mit dem Monteur oder den örtlichen Behörden.

Die Batterien müssen aus der Fernbedienung entfernt werden und gemäß den entsprechenden örtlichen und staatlichen Vorschriften separat entsorgt werden.

(F) Instructions d'élimination

Cet appareil de conditionnement d'air porte le symbole ci-joint. Ce symbole signifie que les appareils électriques et électroniques doivent être éliminés séparément des ordures ménagères non triées.

N'essayez pas de démonter vous-même l'appareil : le démontage de l'appareil de conditionnement d'air ainsi que le traitement du réfrigérant, de l'huile et d'autres composants doivent être effectués par un installateur qualifié, en accord avec les réglementations locales et nationales en vigueur.

Les appareils de conditionnement d'air doivent être traités dans des installations spécialisées de dépannage, réutilisation ou recyclage. En vous assurant que cet appareil est éliminé correctement, vous contribuez à éviter les conséquences potentiellement néfastes sur l'environnement et la santé. Veuillez contacter votre installateur ou les autorités locales pour plus d'information.

Les piles de la télécommande doivent être enlevées et éliminées séparément, conformément aux réglementations locales et nationales en vigueur.

(E) Requisitos para la eliminación

Su acondicionador de aire está marcado con este símbolo. Esto significa que los productos eléctricos y electrónicos no deben mezclarse con el resto de residuos domésticos no clasificados.

No intente desmontar el sistema usted mismo: El desmantelamiento del acondicionador de aire, así como el tratamiento del refrigerante, aceite y otros componentes, debe ser efectuado por un instalador competente de acuerdo con las normas locales y nacionales aplicables.

Los acondicionadores de aire deben ser tratados en instalaciones especializadas para su reutilización, reciclaje y recuperación. Al asegurarse de deschar este producto de la forma correcta, está contribuyendo a evitar posibles consecuencias negativas para el entorno y para la salud de las personas. Contacte, por favor, con el instalador o con las autoridades locales para obtener más información.

Las pilas del control remoto deben extraerse y eliminarse por separado y de acuerdo con la normativa local y nacional aplicable.

(I) Specifiche di smaltimento

Il climatizzatore è contrassegnato con questo simbolo, ciò significa che i prodotti elettrici ed elettronici non possono essere smaltiti insieme ai rifiuti domestici non differenziati.

Non cercare di rimuovere il sistema da soli: la rimozione del sistema di condizionamento, nonché il recupero del refrigerante, dell'olio e di qualsiasi altra parte devono essere eseguiti da un installatore qualificato in conformità alla legislazione locale e nazionale vigente in materia.

I climatizzatori devono essere trattati presso una struttura specializzata nel riutilizzo, riciclaggio e recupero dei materiali. Il corretto smaltimento del prodotto eviterà le possibili conseguenze negative all'ambiente e alla salute dell'uomo. Per maggiori informazioni contattare l'installatore o le autorità locali.

Le batterie devono essere tolte dal telecomando e smaltite separatamente conformemente alla legislazione locale e nazionale vigente in materia.

(GR) Προϋποθέσεις απόρριψης

Το κλιματιστικό σας επισημαίνεται με αυτό το σύμβολο. Αυτό σημαίνει ότι οι ηλεκτρικές και ηλεκτρονικές συσκευές πρέπει να απορρίπτονται χωριστά από τα οικιακά απορρίμματα.

Μην προσπαθήσετε να αποσυναρμολογήσετε μόνοι σας το σύστημα: Η αποσυναρμολόγηση της μονάδας κλιματισμού, ο χειρισμός του ψυκτικού μέσου, του λαδιού και των άλλων μερών θα πρέπει να γίνεται από κάποιον ειδικευμένο τεχνικό, σύμφωνα με τη σχετική τοπική και εθνική νομοθεσία.

Για την εκ νέου χρήση, την ανακύκλωση και την επισκευή, οι μονάδες κλιματισμού θα πρέπει να υφίστανται επεξεργασία σε ειδικές εγκαταστάσεις. Επιβεβαιώνοντας ότι αυτό το προϊόν απορρίπτεται σωστά, θα αποφύγετε ενδεχόμενες αρνητικές συνέπειες για το περιβάλλον και την υγεία.

Παρακαλώ επικοινωνήστε με τον τεχνικό εγκατάστασης ή τις τοπικές αρχές για περισσότερες πληροφορίες.

Οι μπαταρίες θα πρέπει να αφαιρούνται από το τηλεχειριστήριο και να απορρίπτονται ξεχωριστά, σύμφωνα με τη σχετική τοπική και εθνική νομοθεσία.

(NL) Vereisten voor het opruimen

Uw airconditioningproduct draagt dit symbool. Dit betekent dat u geen elektrische en elektronische producten mag mengen met niet-gesorteerd huishoudelijk afval.

Probeer niet zelf het systeem te ontmantelen: het ontmantelen van het airconditioningsysteem, behandelen van het koelmiddel, olie en andere onderdelen moet worden uitgevoerd door een bevoegd installateur in overeenstemming met de relevante lokale en nationale reglementeringen.

Airconditioners moeten bij een gespecialiseerd behandelingsbedrijf worden behandeld voor hergebruik, recyclage en terugwinning. Door ervoor te zorgen dat dit product op de correcte manier wordt opgeruimd, helpt u potentiële negatieve gevolgen voor het milieu en de gezondheid te voorkomen. Voor meer informatie, gelieve contact op te nemen met de installateur of de lokale overheid.

De batterijen moeten uit de afstandsbediening worden verwijderd en afzonderlijk opgeruimd in overeenstemming met de relevante lokale en nationale reglementeringen.

(P) Requisitos para a eliminação

O equipamento de ar condicionado que possui este símbolo. Significa que os produtos eléctricos e electrónicos não devem ser misturados com o lixo doméstico indiferenciado.

Não tente desmontar pessoalmente o sistema: o desmantelamento do sistema de ar condicionado e o tratamento do líquido de refrigeração, do óleo e de outros componentes têm de ser feitos por um instalador qualificado, cumprindo a legislação nacional relevante e regulamentos locais aplicáveis.

Os equipamentos de ar condicionado têm de ser processados numa estação de tratamento especializada, para reutilização, reciclagem ou recuperação. Ao certificar-se de que este produto é eliminado correctamente, está a contribuir para evitar as potenciais consequências negativas para o ambiente e para a saúde humana. Contacte o seu instalador ou as autoridades locais, para obter mais informações.

As pilhas do controlo remoto têm de ser retiradas e eliminadas separadamente, cumprindo a legislação nacional e os regulamentos locais aplicáveis.

INHALT

ABBILDUNGEN.....	[1]
1. VOR DER INBETRIEBNAHME.....	1
2. SICHERHEITSHINWEISE	2
3. BETRIEBBEREICH	3
4. INSTALLATIONSORT.....	4
5. BEDIENUNGSVERFAHREN	4
6. OPTIMALER BETRIEB.....	6
7. WARTUNG (FÜR PERSONAL DES KUNDENDIENSTS)	6
8. KEINE FEHLFUNKTION DER KLIMAAANLAGE.....	7
9. STÖRUNGSBEHEBUNG.....	8

Wichtige Informationen hinsichtlich des verwendeten Kältemittels

Dieses Produkt enthält fluorierte Treibhausgase, die durch das Kyoto-Protokoll abgedeckt werden.

Kältemitteltyp : R410A

GWP⁽¹⁾ Wert : 1975

⁽¹⁾GWP = Treibhauspotential

Überprüfungen in Bezug auf Kältemittellecks müssen in regelmäßigen Abständen je nach den europäischen oder nationalen Bestimmungen durchgeführt werden. Kontaktieren Sie bitte Ihren örtlichen Händler bezüglich weiterer Informationen.

1. VOR DER INBETRIEBNAHME

Diese Bedienungsanleitung gilt für die folgenden Anlagen mit Standardbedienung. Befragen Sie Ihren Daikin-Fachhändler vor der Inbetriebnahme nach der Bedienung, die Ihrer Anlage entspricht.

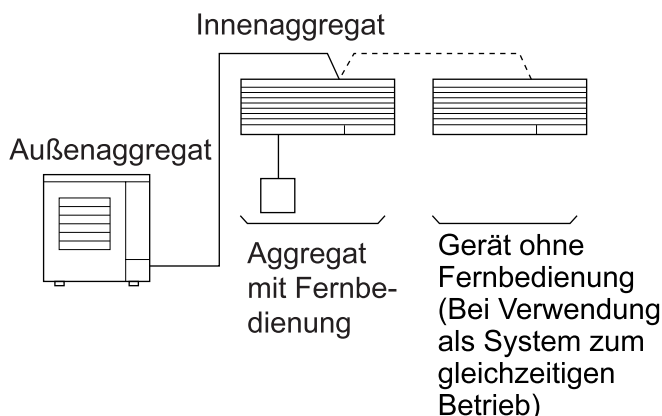

HINWEIS

- Lesen Sie die Bedienungsanleitung der Fernbedienung, bevor Sie sie benutzen.

Sollte Ihre Installation über eine benutzerspezifische Steuerung verfügen, so befragen Sie Ihren Daikin-Fachhändler nach der Bedienung, die Ihrer Anlage entspricht.

- Ausführung mit Wärmepumpe
Diese Anlage bietet die Betriebsarten Kühlen, Heizen, Automatik, Trockenprogramm und Ventilation.
- Modell "Nur Kühlen"
Diese Anlage bietet die Betriebsarten Kühlen, Trockenprogramm und Ventilation.

VORSICHTSMASSREGELN ZUR GRUPPENSTEUERUNG ODER ZUR STEUERUNG MIT ZWEI FERNBEDIENUNGEN

Diese Anlage erlaubt zwei weitere Steuersysteme neben individueller Steuerung (eine Fernbedienung steuert ein Innenaggregat). Bestätigen Sie folgende Punkte, wenn Ihre Anlage nach einem der folgenden Systeme ausgelegt ist.

• Gruppensteuerung

Eine Fernbedienung steuert bis zu 16 Innenaggregate.

Alle Innenaggregate werden gleich eingestellt.

• Anlage mit zwei Fernbedienungen

Zwei Fernbedienungen steuern ein Innenaggregat. (Bei einem Gruppen-Steuersystem eine Gruppe von Innenaggregaten.)

Das Aggregat folgt individueller Steuerung.

HINWEIS

- Zum Ändern der Kombination oder Einstellung der Gruppensteuerung und zur Steuerung mit zwei Fernbedienungen wenden Sie sich an Ihren Daikin-Fachhändler.

Bezeichnung und Funktion der Teile

Siehe Abb auf Seite [1]

a	Innenaggregat
b	Außenaggregat
c	Fernbedienung
d	Einlaßluft
e	Auslaßluft
f	Luftauslaß
g	Luftstromklappe (Luftauslaß)
h	Kältemittelleitung, elektrisches Verbindungskabel
i	Ablaufleitung
j	Luftteinlaß Der eingebaute Luftfilter entfernt Staub und Schmutz.
k	Erdungsleitung Das Außenaggregat erden, um mögliche Berührungsgefahr zu vermeiden.

2. SICHERHEITSHINWEISE

Lesen Sie die folgenden Vorsichtshinweise sorgfältig durch und betreiben Sie das Gerät entsprechend. Denne airconditionner kommer ind under begrebet "udstyr der ikke er offentligt tilgængeligt".

- In dieser Anleitung werden Vorsichtsmaßnahmen auf folgende Weise gekennzeichnet:

⚠️ WARNUNG ... Falsche Handhabung kann zu Unfällen mit schweren Verletzungen oder sogar Todesfolge führen.

⚠️ ACHTUNG Falsche Handhabung kann zu Unfällen mit Verletzungen oder Sachschäden führen. Unter bestimmten Umständen können noch schwerwiegendere Folgen auftreten.

- Diese Anleitung bitte immer griffbereit aufbewahren. Wenn das Gerät einem neuen Anwender übergeben wird, immer sicherstellen, daß die Bedienungsanleitung ebenfalls übergeben wird.

⚠️ WARNUNG

Setzen Sie sich nicht direkt dem kühlen Luftstrom aus und lassen Sie die Luft im Raum nicht zu kalt werden.

Dadurch können Unwohlsein und Gesundheitsschäden hervorgerufen werden.

Wenn Sie einen anormalen Betriebszustand feststellen (wie etwa einen verbrannten Geruch), schalten Sie das Gerät sofort aus und benachrichtigen Sie den Fachhändler oder den Kundendienst. Wenn die Klimaanlage unter solchen Bedingungen weiter betrieben wird, fällt sie aus und kann möglicherweise elektrische Schläge oder Brände verursachen.

Lassen Sie das Gerät nur von qualifiziertem Kundendienstpersonal installieren.

Falsche Installation könnte zu Wasserlecks, elektrischen Schlägen oder Bränden führen.

Wenn Wartungs- oder Reparaturarbeiten nötig werden, wenden sich an Ihren Daikin-Fachhändler. Falsche Wartung könnte zu Wasserlecks, elektrischen Schlägen oder Bränden führen.

Niemals beim Betrieb die Finger oder Gegenstände in den Lufteinlaß, den Luftauslaß oder die Luftrichtungslamellen stecken.

Das schnell drehende Gebläse ist gefährlich und könnte zu Verletzungen führen.

Bei Kältemittellecks lassen Sie sich vom Fachhändler beraten.

Wenn die Klimaanlage in einem kleinen Raum installiert werden soll, müssen geeignete Maßnahmen getroffen werden, um zu verhindern, daß im Falle eines Kältemittellecks keine Gefahr für Personen in der Umgebung besteht. Wenn zuviel Kältemittel austritt, könnte es sonst zu Sauerstoffmangel in der Luft führen.

Zur Installation von separat erhältlichen Teilen wenden Sie sich an einen Fachmann. Verwenden Sie nur separate Teile, die vom Hersteller zugelassen sind.

Selber durchgeführte unsachgemäße Installation kann zu Wasserlecks, elektrischen Schlägen oder Bränden führen.

Wenn Installation oder Ausbau nötig wird, wenden sich an Ihren Daikin-Fachhändler. Falsche Installation könnte zu Wasserlecks, elektrischen Schlägen oder Bränden führen.

Verwenden Sie keine Sicherungen mit falscher Kapazität.

Auf keinen Fall durchgebrannte Sicherungen mit Draht, Alufolie o.ä. wieder leitfähig machen. Bei Verwendung derartiger untauglicher Sicherungen besteht die Gefahr von Betriebsstörungen oder Bränden.

Das Kühlmittel im Klimagerät ist sicher und tritt normalerweise nicht aus. Sollte das Kühlmittel in einem Raum austreten, so kann der Kontakt mit der Flamme eines Brenners, Heizgeräts oder Herds ein gesundheitsschädliches Gas verursachen.

Verwenden Sie das Klimagerät nicht, bis ein Kundendienstmitarbeiter den Abschluss der Reparatur des Kühlmittellecks bestätigt.

Achten Sie darauf, eine Erdung herzustellen. Erden Sie das Gerät nicht an einer Gas- oder Wasserleitung, einem Blitzableiter oder an der Erdleitung eines Telefons.

Unvollständige Erdung kann einen elektrischen Schlag oder Feuer verursachen.

Ein hoher Stoßstrom von einem Blitzschlag oder einer anderen Quelle kann die Klimaanlage beschädigen.

Immer einen Leckstrom-Unterbrecher installieren.

Wenn keine Erdschluss-Sicherung installiert ist, besteht die Gefahr von elektrischen Schlägen oder Feuer.

Wenden Sie sich an Ihren Händler, falls die Klimaanlage durch eine Naturkatastrophe, wie z. B. eine Überschwemmung oder einen Taifun, unter Wasser gerät.

Unterlassen Sie die Benutzung der Klimaanlage in dieser Situation, weil es anderenfalls zu einer Funktionsstörung, einem elektrischen Schlag oder Brand kommen kann.

⚠️ ACHTUNG

Verwenden Sie die Klimaanlage nicht für andere Zwecke als Raumklimatisierung.

Verwenden Sie die Anlage nicht für spezielle Zwecke wie Konservierung oder Aufbewahrung von Nahrungsmitteln, Haltung von Tieren, Pflanzen, Bewahrung von Präzisionsgeräten oder Kunstwerken, da die Anlage nicht für solche Zwecke konstruiert ist und die aufbewahrten Objekte Schaden leiden könnten.

Nicht das Gebläsegitter vom Außenaggregat entfernen.

Das Gebläse kann freigelegt werden, wobei die Gefahr von Verletzungen besteht.

Wenn die Klimaanlage mit anderen Heizgeräten verwendet wird, muß der Raum von Zeit zu Zeit gelüftet werden.

Mangelhafte Lüftung könnte Sauerstoffmangel bewirken.

Sicherstellen, daß die Fundamentklötze nicht nach längerer Verwendung beschädigt sind.

Wenn sie in schadhaftem Zustand gelassen werden, kann das Aggregat umkippen und Unfälle verursachen.

Niemals entflammable Sprays in der Nähe der Klimaanlage aufbewahren oder verwenden.

Dadurch können Brände verursacht werden.

Zum Reinigen der Klimaanlage stoppen Sie den Betrieb und ziehen den Netzstecker ab.

Andernfalls besteht die Gefahr von elektrischen Schlägen oder Verletzungen.

Bedienen Sie die Klimaanlage nicht mit nassen Händen.

Wenn dies geschieht, besteht die Gefahr elektrischer Schläge.

Stellen Sie keine Gegenstände unter das Innengerät, die durch Wasser beschädigt werden könnten.

Wenn die Luftfeuchtigkeit 80% erreicht oder der Kondenswasserablauf verstopft ist, kann Wasser kondensieren und heruntertropfen.

Stellen Sie keine Geräte mit offenen Flammen im Luftstrom der Klimaanlage auf, da dadurch unvollständige.

Verbrennung hervorgerufen werden könnte.

Keine Kinder auf das Außenaggregat klettern lassen und keine schweren Gegenstände darauf stellen.

Es besteht die Gefahr von Unfällen durch Herunterfallen.

Haustiere oder Pflanzen dürfen nicht direkt im Luftstrom der Klimaanlage plaziert werden.

Haustiere oder Pflanzen können unter dem kühlen Luftstrom leiden.

Die Klimaanlage nicht mit Wasser abwaschen.

Ein Stromschlag oder Brand können die Folge sein.

Die Klimaanlage nicht an Orten aufstellen, wo entflammable Gase austreten können.

Wenn Gase austreten und sich in der Nähe der Klimaanlage sammeln, besteht die Gefahr von Bränden.

Immer alle Leitungen für perfekten Wasserablauf richtig anschließen.

Bei unvollständig verlegten Ablaufleitungen besteht die Gefahr von Wasserlecks.

Das Gerät darf von Kindern oder gebrechlichen Personen nur unter Aufsicht bedient werden.

Kleine Kinder müssen beaufsichtigt werden, um zu gewährleisten, dass Sie das Gerät nicht als Spielzeug benutzen.

Wenden Sie sich zur Reinigung des Innenraums der Klimaanlage an den Installateur.

Unsachgemäße Reinigung kann die Kunststoffteile beschädigen sowie zum Austritt von Wasser oder Stromschlägen führen.

Berühren Sie niemals den Lufteintritt oder die Aluminiumlamellen der Klimaanlage.

Hierbei besteht Verletzungsgefahr.

Unterlassen Sie das Starten oder Stoppen des Klimaanlagebetriebs, wenn der Leistungsschalter ein- oder ausgeschaltet ist.

Anderenfalls kann es zu einem Brand oder Wasserleck kommen.

Außerdem läuft das Gebläse plötzlich an, falls die Stromausfallkompensation aktiviert ist, was zu Verletzungen führen kann.

Legen Sie keine Gegenstände in direkter Nähe der Außeneinheit ab. Lassen Sie nicht zu, dass sich Blätter und andere Ablagerungen um die Einheit ansammeln.

Blätter bedeuten eine Brutstätte für Kleintiere, die in die Einheit eindringen können. Wenn sie einmal in der Einheit sind, können solche Tiere durch den Kontakt mit Elektroteilen Funktionsstörungen, Rauch oder Brand verursachen.

Berühren Sie keinesfalls die Innenteile der Fernbedienung.

Nicht die Frontplatte entfernen. Manche Innenteile sind berührungsgefährlich, und es könnte zu Maschinenstörungen kommen.

Wenden Sie sich an Ihren Händler, wenn die Innenteile überprüft und eingestellt werden müssen.

Vermeiden Sie die Platzierung der Fernbedienung an einem Ort, der Spritzwasser ausgesetzt ist.

In die Maschine eindringendes Wasser kann zu Kriechstromverlust oder einer Beschädigung der internen Elektroteile führen.

Passen Sie beim Reinigen oder Überprüfen des Luftfilters auf, dass Sie nicht stolpern.

Lassen Sie äußerste Vorsicht walten, wenn Arbeiten in großer Höhe erforderlich sind. Ein instabiles Gerüst könnte einstürzen oder umkippen und Verletzungen verursachen.

3. BETRIEBSBEREICH

Wenn die Temperatur bzw. Luftfeuchtigkeit die folgenden Werte überschreitet, könnte die Sicherheitsvorrichtung betätigt werden und den Betrieb der Klimaanlage sperren, und u.U. könnte Wasser aus dem Innenaggregat abtropfen.

KÜHLEN

AUSSEN-AGGREGAT	INNEN			AUSSEN-TEMPERATUR
	TEMPERATUR		LUFT-FEUCHTIGKEIT	
RZQ100	DB	18 bis 37	80% oder weniger	DB – 15 bis 50
	WB	12 bis 28		
RQ100	DB	18 bis 37	80% oder weniger	DB – 5 bis 46
	WB	12 bis 28		
RR100	DB	18 bis 37	80% oder weniger	DB – 15 bis 46
	WB	12 bis 28		

HEIZEN

AUSSEN-AGGREGAT	INNEN-TEMPERATUR	AUSSEN-TEMPERATUR	
RZQ100	DB	10 bis 27	DB –19,5 bis 21
			WB –20 bis 15,5
RQ100	DB	10 bis 27	DB –9 bis 21
			WB –10 bis 15

Nur für Australien-Modell

KÜHLEN

AUSSEN-AGGREGAT	INNEN			AUSSEN-TEMPERATUR
	TEMPERATUR		LUFT-FEUCHTIGKEIT	
RZQ100	DB	20 bis 37	80% oder weniger	DB – 5 bis 46
	WB	14 bis 28		

HEIZEN

AUSSEN-AGGREGAT	INNEN-TEMPERATUR	AUSSEN-TEMPERATUR	
RZQ100	DB	10 bis 27	DB –14 bis 21
			WB –15 bis 15,5

DB: Trockenkugeltemperatur
WB: Feuchtkugeltemperatur

Der Temperatureinstellbereich der Fernbedienung beträgt 16°C bis 32°C.

4. INSTALLATIONSORT

Geeignete Orte zur Installation

- Ist die Klimaanlage an einem gut gelüfteten Ort ohne Hindernisse in der Umgebung aufgestellt?
- An folgenden Lokalitäten darf keine Klimaanlage eingebaut oder betrieben werden:
 - a. Räumlichkeiten, wo Mineralöl wie z.B. Schneidöl vorhanden ist
 - b. Orte, mit stark salzhaltiger Umgebungsluft, wie z.B. in Meeresnähe
 - c. Orte, wo Schwefelgase vorhanden sind, wie z.B. in der Nähe heißer Quellen
 - d. Räumlichkeiten, wo starke Schwankungen in der Betriebsspannung auftreten, wie z.B. in Fabriken.
 - e. In Fahrzeugen oder Booten

- f. Orte, wo Öldampf oder -spritzer auftreten, wie z.B. in einer Küche
- g. Räume, in denen Maschinen elektromagnetische Wellen erzeugen
- h. Orte, an denen brennbare Gase oder leicht entzündliche Materialien vorhanden sind

- Sind Maßnahmen zum Schneeschutz getroffen? Einzelheiten erfragen Sie bei Ihrem Fachhändler.

Zur Verdrahtung

- Alle Verdrahtungsarbeiten müssen von einem qualifizierten Elektriker durchgeführt werden. Wenden Sie sich bezüglich der Verdrahtung an Ihren Fachhändler. Führen Sie die Verdrahtung niemals selber aus.
- Stellen Sie sicher, daß ein getrennter Netzstromkreis für diese Klimaanlage vorhanden ist, und daß alle elektrischen Arbeiten von qualifizierten Fachleuten ausgeführt werden, unter Beachtung alle örtlich gültigen Gesetze und Vorschriften.

Achten Sie auf Betriebsgeräusche

- Ist der Aufstellungsort wie folgt gewählt?
 - a. Ein Ort, der das Gewicht des Aggregates sicher tragen kann und nicht durch Resonanz o.ä. zur Erzeugung von Betriebsgeräuschen beiträgt.
 - b. Ein Ort, an dem die ausgeblasene Warmluft des Außengeräts und die Betriebsgeräusche nicht stören.
- Sind Sie sicher, daß sich keine Hindernisse in der Nähe des Luftauslasses des Außenaggregats befinden? Derartige Hindernisse können zur Beeinträchtigung der Leistung und stärkeren Betriebsgeräuschen führen.
- Wenn anormale Geräusche beim Betrieb auftreten, wenden Sie sich an Ihren Fachhändler.

Bezüglich der Ablaufleitung

- Sind die Ablaufleitungen richtig verlegt, um optimalen Ablauf zu gewährleisten? Wenn die Außen-Ablaufleitungen nicht richtig installiert sind, kann sich Schmutz und Staub darin ansammeln. Dies kann zu Wasserlecks vom Innenaggregat führen. In dieser Situation stoppen Sie den Betrieb der Klimaanlage und wenden sich an Ihren Fachhändler oder direkt an den Daikin-Kundendienst.

5. BEDIENUNGSVERFAHREN

Lesen Sie die Bedienungsanleitung der Fernbedienung.

- Die Betriebsweise ist bei der Ausführung mit Wärmepumpe und bei dem reinen Kühltyp unterschiedlich. Wenden Sie sich an Ihren Daikin-Fachhändler, um den Typ Ihrer Anlage zu bestätigen.
- Als Schutzmaßnahme für das Aggregat sollte der Hauptschalter 6 Stunden vor dem Betrieb eingeschaltet werden.
- Wird der Hauptschalter während des Betrieb ausgeschaltet, so wird der Betrieb nach dem erneuten Anlegen der Spannung automatisch wieder eingeschaltet.

[ERKLÄRUNG DES HEIZBETRIEBS]

ENTFROSTEN-BETRIEB

- Wenn sich Frost auf den Wicklungen des Außenaggregats ansammelt, nimmt die Heizwirkung ab, und die Anlage schaltet auf ENTFROSTEN-Betrieb um.
- Das Gebläse im Innenaggregat stoppt, und im Display der Fernbedienung erscheint die Meldung “” (Entfrosten/Warmstart).
- Nach 6 bis 8 Minuten (maximal 10 Minuten) ENTFROSTEN-Betrieb schaltet die Anlage auf HEIZEN-Betrieb zurück.

Bezüglich Außentemperatur und Heizleistung

- Die Heizleistung der Klimaanlage nimmt mit sinkender Außentemperatur ab. Wenn erforderlich, verwenden Sie zusätzliche Heizgeräte.
- Ein Warmluft-Umwälzsystem wird verwendet, und deshalb dauert es eine gewisse Zeit, bevor der gesamte Raum nach dem Betriebsstart aufgewärmt ist.
- Das Innenaggregat läuft nach dem Starten zunächst mit schwacher Gebläsefunktion, bis die Temperatur im Inneren des Aggregats einen bestimmten Wert erreicht hat. Dabei erscheint die Anzeige “”. Warten Sie, bis das Gerät warmgelaufen ist.
- Wenn die Warmluft sich oben im Raum sammelt und Ihre Füße kalt sind, empfehlen wir, ein Umwälzgebläse zu verwenden (einen Ventilator zum Umwälzen der Raumluft). Einzelheiten erfahren Sie bei Ihrem Fachhändler.



EINSTELLUNG DER RICHTUNG DES LUFTSTROMS

- Es gibt zwei Arten auf die der Winkel des Luftauslasses eingestellt werden kann.

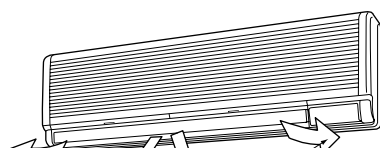

A. Einstellung aufwärts und abwärts

B. Links und rechts

A. AUFWÄRTS UND ABWÄRTS

Die Taste **LUFTSTROMRICHTUNG EINSTELLEN** drücken, um die Luftstromrichtung wie unten gezeigt zu wählen.

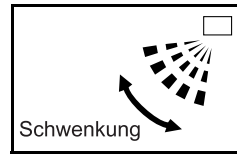

Die **LUFTSTROMLAMELLEN**-Anzeige schwenkt wie unten gezeigt und die Luftstromrichtung variiert kontinuierlich. (Automatische Schwenkeinstellung)



Die Taste **LUFTSTROMRICHTUNG EINSTELLEN** drücken, um die Luftstromrichtung beliebig zu wählen.

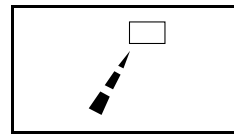

Die **LUFTSTROMLAMELLEN**-Anzeige hört auf zu schwenken, und die Luftstromrichtung bleibt stationär. (Einstellung für stationäre Luftstromrichtung)

BEWEGUNG DER LUFTSTROMKLAPPE

Unter den folgenden Bedingungen wird die Luftstromrichtung durch den Mikrocomputer gesteuert, so daß diese von der angezeigten Luftstromrichtung abweichen können.

Betriebsart	Kühlen	Heizen
Betriebsbedingungen	<ul style="list-style-type: none"> • Wenn die Raumtemperatur niedriger als die eingestellte Temperatur ist • Bei Dauerbetrieb bei horizontaler Luftstromrichtung 	<ul style="list-style-type: none"> • Wenn die Raumtemperatur höher als die eingestellte Temperatur ist • Entfrosten-Betrieb

Diese Betriebsart umfaßt Automatikbetrieb.

Empfohlene Stellungen der Schwenklappe

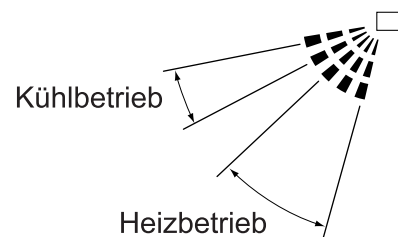

Wenn Sie den Luftstrom in eine Richtung lenken wollen, empfehlen wir Ihnen die folgenden Einstellungen der Schwenklappe.

B. LINKS UND RECHTS

Greifen Sie die Lamellen des Luftauslassgitters an der Spitze und bewegen Sie sie nach links oder rechts

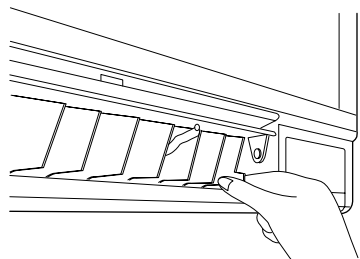

HINWEIS

- Nehmen Sie erst dann Einstellungen vor, wenn Sie die Schwenklappe für die Luftstromrichtung in einer Position angehalten haben, in der Einstellungen möglich sind. Ihre Hand kann sich in dem Mechanismus verfangen, wenn Sie versuchen sollten, die Einstellungen vorzunehmen während die Vorrichtung schwenkt.

6. OPTIMALER BETRIEB

Beachten Sie die folgenden Hinweise, um zu gewährleisten, dass die Anlage einwandfrei funktioniert.

- Stellen Sie die Raumtemperatur auf einen komfortablen Wert ein. Heizen oder kühlen Sie nicht zu stark.
- Vermeiden Sie direkten Sonnenlichteinfall im Raum beim Kühlbetrieb, indem Sie Vorhänge oder Jalousien verwenden.
- Belüften Sie den Raum in regelmäßigen Abständen.
Die Verwendung des Geräts über einen längeren Zeitraum erfordert das regelmäßige Belüften des Raums.
- Halten Sie Türen und Fenster geschlossen, um eine gute Heiz- und Kühlwirkung zu erzielen.
- Stellen Sie keine anderen Heizgeräte direkt unter das Innengerät.
Sie können sich wegen der Hitze verformen.
- Stellen Sie keine Gegenstände in der Nähe des Lufteinlasses und Luftauslasses des Aggregats auf. Dadurch könnte die Leistung verschlechtert oder der Betrieb abgestellt werden.
- Schalten Sie den Hauptschalter ab, wenn das Gerät über längere Zeit nicht verwendet wird. Wenn der Hauptschalter eingeschaltet ist, werden, auch wenn die Anlage nicht in Betrieb ist, einige Watt Strom verbraucht. Schalten Sie den Hauptschalter ab, um Energie zu sparen. Wenn Sie das System wieder in Dienst nehmen möchten, schalten Sie den Hauptschalter sechs Stunden vor dem Betrieb ein, damit die Anlage ruhig läuft (Siehe Abschnitt WARTUNG).
- Wenn das Display “” anzeigt, bitten Sie einen qualifizierten Kundendiensttechniker um die Reinigung der Filter (Siehe Abschnitt WARTUNG).

- Nutzen Sie die Funktion der Luftstromrichtungseinstellung voll aus.
Kaltluft sammelt sich am Boden, und Warmluft an der Decke an.
Stellen Sie die Luftstromrichtung während des Kühl- oder Entfeuchtungsbetriebs parallel, und während des Heizbetriebs abwärts ein.
Richten Sie den Luftstrom nicht direkt auf Personen.

7. WARTUNG (FÜR PERSONAL DES KUNDENDIENSTS)

WARTUNGSARBEITEN DÜRFEN NUR VON QUALIFIZIERTEM KUNDENDIENSTPERSONAL AUSGEFÜHRT WERDEN.

WICHTIG!

- **VOR DEM ZUGANG ZU DEN KLEMMEN IMMER ALLE BETRIEBSSTROMKREISE UNTERBRECHEN.**
- Zum Reinigen der Klimaanlage immer den Betrieb stoppen und den Hauptschalter auf Aus stellen. Andernfalls besteht die Gefahr von elektrischen Schlägen oder Verletzungen.
- Die Klimaanlage nicht mit Wasser abwaschen. Es besteht die Gefahr von elektrischen Schlägen.
- Vorsichtig mit Leitern oder Stufen umgehen.
Beim Arbeiten an hohen Orten immer vorsichtig sein.

REINIGUNG DES LUFTFILTERS

Reinigen Sie den Luftfilter, wenn das Display die Meldung “” erscheint.

Wenn das Gerät in einem Raum mit starker Luftverschmutzung installiert ist, muß die Reinigung häufiger ausgeführt werden.

(Nehmen Sie sich zum Vorsatz, den Filter regelmäßig alle zwei Wochen zu reinigen.)

1. Die Luftfilter ausbauen.

Ziehen Sie den Griff in Pfeilrichtung.

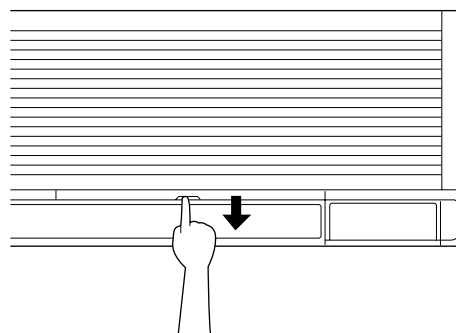

2. Die Luftfilter reinigen.

Verwenden Sie einen Staubsauger **A)** oder waschen Sie den Luftfilter mit Wasser **B)** ab.

A) Verwendung eines Staubsaugers



B) Abwaschen mit Wasser

Wenn der Luftfilter stark verschmutzt ist, waschen Sie ihn mit einer weichen Bürste und Neutralreiniger aus.



Das Wasser abwischen, und im Schatten trocknen lassen.

HINWEIS

- Nicht mit heißem Wasser von mehr als 50°C waschen, da dadurch Verfärbung und/oder Verformung verursacht werden kann.
- Keinem offenen Feuer aussetzen! Brandgefahr!

3. Setzen Sie den Luftfilter wieder ein.

Vergessen Sie nach dem Reinigen des Filters nicht, ihn wieder in seine ursprüngliche Position einzusetzen.

4. Drücken Sie nach dem Einschalten die Taste "Zurückstellen der Zeit für die Filterreinigung".

Die Anzeige "" verschwindet.

REINIGEN VON LUFTAUSLÄSSEN UND AUßENTEILEN

- Mit einem weichen Lappen reinigen.
- Bei schwer entfernbaren Verschmutzungen Wasser oder ein neutrales Reinigungsmittel verwenden.

HINWEIS

- Nicht Benzin, Benzol, Terpentin, Scheuerpulver, flüssige Insektizide o.ä. auf die Oberfläche kommen lassen. Diese Mittel können Verfärbung oder Verformung verursachen.
- Verwenden Sie kein Wasser oder Heißluft mit einer Temperatur über 50°C zum Reinigen der Luftfilter und der Außenverkleidung.

INBETRIEBNAHME NACH LÄNGEREM NICHTBETRIEB

Überprüfen Sie Folgendes.

- Prüfen Sie, ob der Lufteinlaß und Luftauslaß frei und nicht blockiert sind.
Entfernen Sie Hindernisse, falls vorhanden.
- Prüfen Sie, ob das Gerät geerdet ist.
Gibt es unter Umständen einen Kabelbruch?
Sollten irgendwelche Probleme auftauchen, nehmen Sie bitte Kontakt zu Ihrem Fachhändler auf.

Reinigen Sie den Luftfilter und die Außenwände.

- Nach der Reinigung des Luftfilters vergessen Sie nicht, ihn wieder einzusetzen.

Schalten Sie den Hauptschalter ein.

- Die Anzeige auf der Fernbedienung erscheint nach dem Einschalten des Stroms.
- Als Schutzmaßnahme für das Aggregat sollte der Hauptschalter 6 Stunden vor dem Betrieb eingeschaltet werden.

WENN DIE ANLAGE LÄNGERE ZEIT NICHT BETRIEBEN WERDEN SOLL

Einen halben Tag lang im GEBLÄSE-Betrieb laufenlassen, bis das Aggregat trocken ist.

- Lesen Sie die Bedienungsanleitung der Fernbedienung.

Schalten Sie die Betriebsstromversorgung aus.

- Wenn der Hauptschalter in Ein-Stellung bleibt, wird ständig eine geringe Menge Strom aufgenommen, auch wenn die Anlage nicht arbeitet. Schalten Sie den Hauptschalter ab, um Energie zu sparen.
- Die Anzeige auf der Fernbedienung verschwindet, wenn der Hauptschalter ausgeschaltet wird.

Säubern Sie den Luftfilter und die Außenseiten des Geräts.

- Setzen Sie den Luftfilter wieder in seine ursprüngliche Position ein, wenn Sie die Reinigung beendet haben. Siehe Abschnitt "WARTUNG".

8. KEINE FEHLFUNKTION DER KLIMAAANLAGE

Die folgenden Symptome stellen keine Fehlfunktion der Klimaanlage dar.

I. DIE ANLAGE ARBEITET NICHT

- **Die Anlage startet nicht sofort wieder, nachdem die EIN/AUS-Taste gedrückt worden ist.**
Wenn das BETRIEB-Lämpchen leuchtet, ist die Anlage in normalem Zustand. Sie startet nicht sofort wieder, weil eine Sicherheitsvorrichtung aktiviert wurde, um Überlastung der Anlage zu verhindern. Warten Sie 3 Minuten, und die Anlage schaltet automatisch erneut ein.
- **Die Anlage startet nicht sofort erneut, wenn der Schalter TEMPERATUREINSTELLUNG nach dem Drücken in die vorherige Stellung zurückgestellt wird.**
Wenn das BETRIEB-Lämpchen leuchtet, ist die Anlage in normalem Zustand.
Die Anlage startet nicht sofort, denn eine Sicherheitsvorrichtung tritt in Funktion, um Überlastung der Anlage zu vermeiden. Nach 3 Minuten schaltet die Anlage wieder automatisch ein.

- **Die Anlage startet nicht, wenn die Anzeige “” zeigt und nach dem Drücken der Betriebstaste einige Sekunden lang blinkt.**
Der Grund liegt darin, daß die Anlage zentral gesteuert wird. Das Blinken der Anzeige bedeutet, daß die Anlage nicht mit der Fernbedienung gesteuert werden kann.
- **Die Anlage startet nicht sofort nach dem Anlegen des Betriebsstroms.**
Warten Sie eine Minute, bis der Mikrocomputer betriebsbereit ist.

II. WEISSER DUNST KOMMT AUS EINEM GERÄT

- **Wenn das Gerät bei hoher Luftfeuchtigkeit auf Kühlbetrieb geschaltet ist (An Orten mit Öl- und Staubverschmutzung)**
Wenn das Innere eines Innenaggregats stark verschmutzt ist, kann die Temperaturverteilung im Raum ungleichmäßig werden. Das Innere des Innenaggregats muß gereinigt werden. Fragen Sie bei Ihrem Daikin-Fachhändler über Einzelheiten zum Reinigen des Innenaggregats nach. Diese Arbeit soll nur von qualifiziertem Kundendienstpersonal ausgeführt werden.
- **Wenn die Anlage nach dem ENTFROSTEN-BETRIEB auf HEIZBETRIEB umgeschaltet wird.**
Durch die ENTFROSTEN-Funktion erzeugte Feuchtigkeit wird in Dampf umgewandelt und ausgeblasen.

III. BETRIEBSGERÄUSCHE VON KLIMAAANLAGEN

- **Ein Klingelgeräusch nach dem Starten des Geräts.**
Dieses Geräusch wird von der Funktion des Temperaturreglers erzeugt.
Nach etwa einer Minute wird das Geräusch leiser.
- **Ein kontinuierliches niedriges Fauchgeräusch ertönt, wenn die Anlage im KÜHLEN- oder ENTFROSTEN-Betrieb ist.**
Dieses Geräusch wird durch Kältegas erzeugt, welches durch sowohl Innen- als auch Außenaggregat fließt.
- **Ein Fauchgeräusch ertönt beim Start oder sofort nach dem Stoppen des Betriebs, oder es wird beim Start oder sofort nach dem Stoppen des ENTFROSTEN-Betriebs gehört.**
Dieses Geräusch wird durch Kältemittel verursacht, dessen Umwälzung gestoppt und umgestellt wird.
- **Ein kontinuierliches Gurgelgeräusch wird hörbar, wenn die Anlage im KÜHLEN-Betrieb oder Stoppbetrieb ist.**
Wenn die Ablaufpumpe in Betrieb ist, wird dieses Geräusch erzeugt.
- **Ein Quietschgeräusch ertönt, wenn die Anlage nach dem HEIZEN-Betrieb stoppt.**
Die Expansion und das Zusammenziehen von Plastikteilen durch Temperaturänderungen bewirkt diese Geräusch.

IV. STAUB AUS DEN AGGREGATEN

- **Staub könnte bei Inbetriebnahme nach einer längeren Stillstandzeit aus dem Aggregat geblasen werden.**
Der im Aggregat angesammelte Staub wird ausgeblasen.

V. ANORMALE GERÜCHE VON DER ANLAGE

Die Anlage absorbiert die Gerüche von Räumen, Möbeln, Zigaretten etc. und gibt sie wieder aus.

VI. AUF DER FLÜSSIGKRISTALLANZEIGE DER FERNBEDIENUNG WIRD “” ANGEZEIGT.

- **Erfolgt sofort nach dem Einschalten des Hauptschalters.**
Das bedeutet, daß die Fernbedienung im normalen Zustand ist. Eine vorübergehende Erscheinung.

9. STÖRUNGSBEHEBUNG

- I. **Wenn eine der folgenden Betriebsstörungen auftritt, gehen Sie vor wie im folgenden beschrieben und wenden sich an Ihren Daikin-Fachhändler.**

Reparaturen dürfen nur von qualifiziertem Kundendienstpersonal ausgeführt werden.

WARNUNG

Sollten Sie an dem Klimagerät etwas Ungewöhnliches feststellen (verbrannter Geruch, oder anderes), ziehen Sie den Netzstecker aus der Steckdose und nehmen Sie Kontakt zu ihrem Fachhändler auf

Die Fortsetzung des Betriebs unter solchen Umständen kann zu einer Störung, zu einem Stromschlag oder zu einem Brand führen.

- Wenn eine Sicherheitsvorrichtung wie etwa eine Sicherung, ein Unterbrechungsschalter oder ein Erdschlussstromunterbrecher häufig ausgelöst werden.
Maßnahme: Schalten Sie den Hauptschalter nicht ein.
- Wenn der Ein/Aus-Schalter nicht einwandfrei funktioniert.
Maßnahme: Schalten Sie den Hauptschalter aus.
- Wenn Wasser aus der Anlage leckt:
Maßnahme: Die Anlage stoppen.
- Wenn im Display die Meldung “”, “AGGREGAT NR.” und das BETRIEB-Lämpchen blinkt und “FEHLFUNKTION CODE” erscheint.

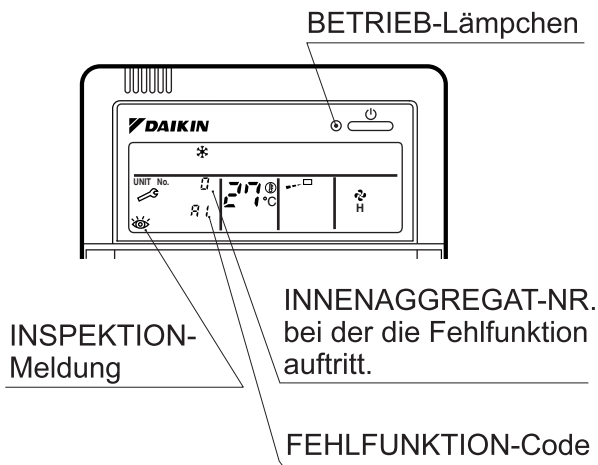

Maßnahme: Den Daikin-Fachhändler benachrichtigen, und über die Meldung informieren.

II. Wenn die Anlage nicht richtig arbeitet, ausgenommen im obigen Fall, und keine der oben beschriebenen Fehlfunktionen erkennbar ist, prüfen Sie die Anlage auf folgende Weise.

1. Die Anlage arbeitet überhaupt nicht.

- Prüfen Sie, ob ein Stromausfall vorliegt. Wenn ein Stromausfall beim Betrieb eintritt, startet die Anlage automatisch neu, nachdem der Strom wieder anliegt.
- Prüfen Sie, ob eine Sicherung beschädigt wurde. Schalten Sie den Hauptschalter ab.
- Prüfen Sie, ob der Unterbrecher beschädigt ist. Schalten Sie den Hauptschalter mit dem Unterbrecher in der "AUS"-Stellung ein. Schalten Sie das Gerät nicht aus, wenn sich der Unterbrecher in der Auslöseposition befindet (wenden Sie sich an Ihren Händler).

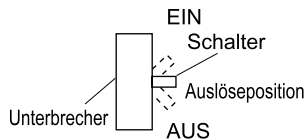

2. Die Anlage schaltet nach dem Einschalten wieder aus.

- Prüfen Sie, ob der Lufteinlaß oder Luftauslaß des Außenaggregats oder Innenaggregats durch Hindernisse blockiert ist.
- Prüfen Sie, ob der Luftfilter verstopft ist. Bitten Sie einen qualifizierten Kundendiensttechniker um die Reinigung der Filter (Siehe Abschnitt WARTUNG).

3. Die Anlage arbeitet, aber sie kühlt oder heizt nicht ausreichend.

- Wenn der Lufteinlaß oder Luftauslaß des Außenaggregats oder Innenaggregats durch Hindernisse blockiert ist. Entfernen Sie die Hindernisse und sorgen Sie für gute Ventilation.

- Wenn der Luftfilter verstopft ist. Bitten Sie einen qualifizierten Kundendiensttechniker um die Reinigung der Filter (Siehe Abschnitt WARTUNG).
- Ist die eingestellte Temperatur nicht richtig (Siehe EINSTELLUNG).
- Ist die Taste GEBLÄSESTÄRKE auf NIEDRIGE GESCHWINDIGKEIT eingestellt (Siehe EINSTELLUNG).
- Ist der Winkel des austretenden Luftstroms nicht richtig (Siehe REGULIERUNG DER LUFTSTROMRICHTUNG).
- Wenn die Türen oder Fenster offen sind. Die Türen oder Fenster schließen, damit keine Außenluft hereinkommt.
- Wenn der Raum direkter Sonnebestrahlung ausgesetzt ist (Bei Kühlbetrieb). Verwenden Sie Vorhänge oder Jalousien.
- Wenn sich zu viele Personen in dem Raum befinden (Im Kühlbetrieb). Die Kühlwirkung läßt nach, wenn die Aufheizung im Raum zu stark ist.
- Wenn die Hitzequelle im Raum zu stark ist (beim Kühlen). Die Kühlwirkung läßt nach, wenn die Aufheizung im Raum zu stark ist.

DAIKIN INDUSTRIES, LTD.

Head office:
Umeda Center Bldg., 2-4-12, Nakazaki-Nishi,
Kita-ku, Osaka, 530-8323 Japan

Tokyo office:
JR Shinagawa East Bldg., 2-18-1, Konan,
Minato-ku, Tokyo, 108-0075 Japan

DAIKIN EUROPE NV

Zandvoordestraat 300, B-8400 Oostende, Belgium